

Ispit iz predmeta Računarska grafika Google SketchUp

Ispit ima četiri vježbe. Za svaku vježbu možete osvojiti tačno 0, 40%, 70% ili 100%, ni postotak manje ni postotak više. Broj postotaka zavisi od količine, tačnosti i opšteg utiska urađene vježbe. Opis vježbe se nalazi ispod slika. Ispit traje 35 minuta.

Vježba broj 1 - šteka

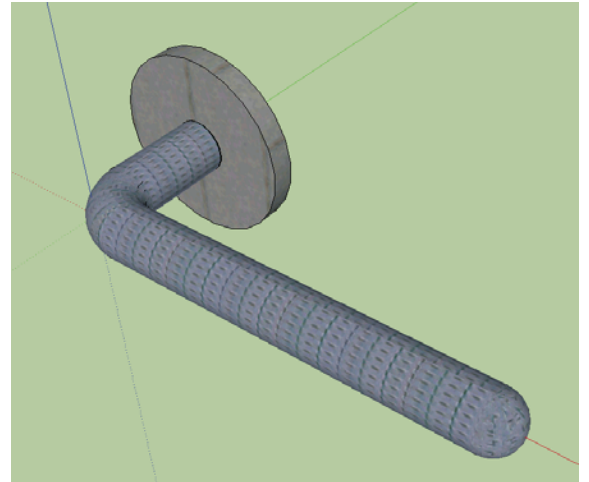
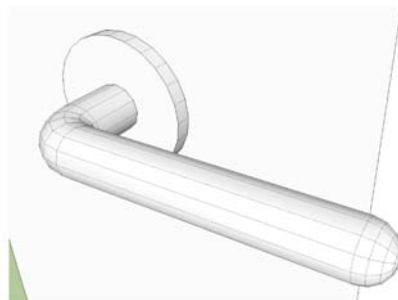
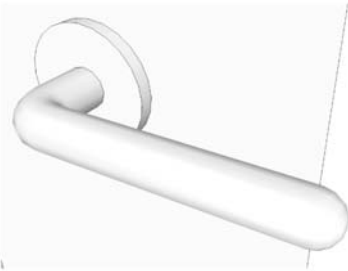

Nacrtati šteku i kao njen model koristiti dvije desne lijeve sličice iznad.

Vježba broj 2 - dijamant

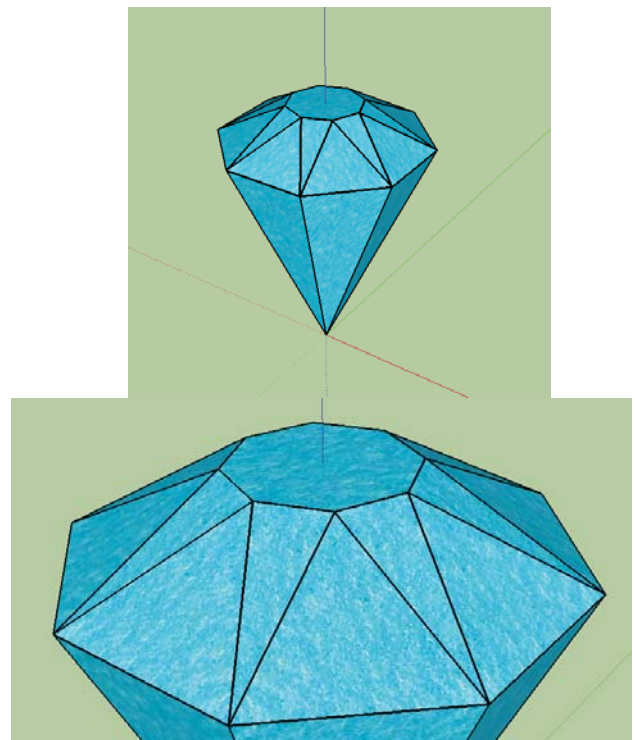
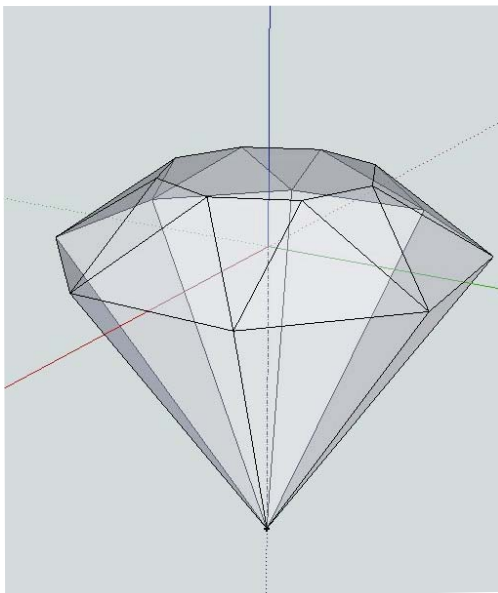

U ovoj vježbi treba nacrtati dijamant koji će biti što sličniji prvoj lijevoj sličici iznad. Poslije toga donju ivicu dijamanta dovesti u koordinatni početak. Obratiti pažnju na izgled trouglova pri vrhu dijamanta (jedan je jks, a druga dva su podudarna jkk).

Vježba broj 3 - 3D slovo C

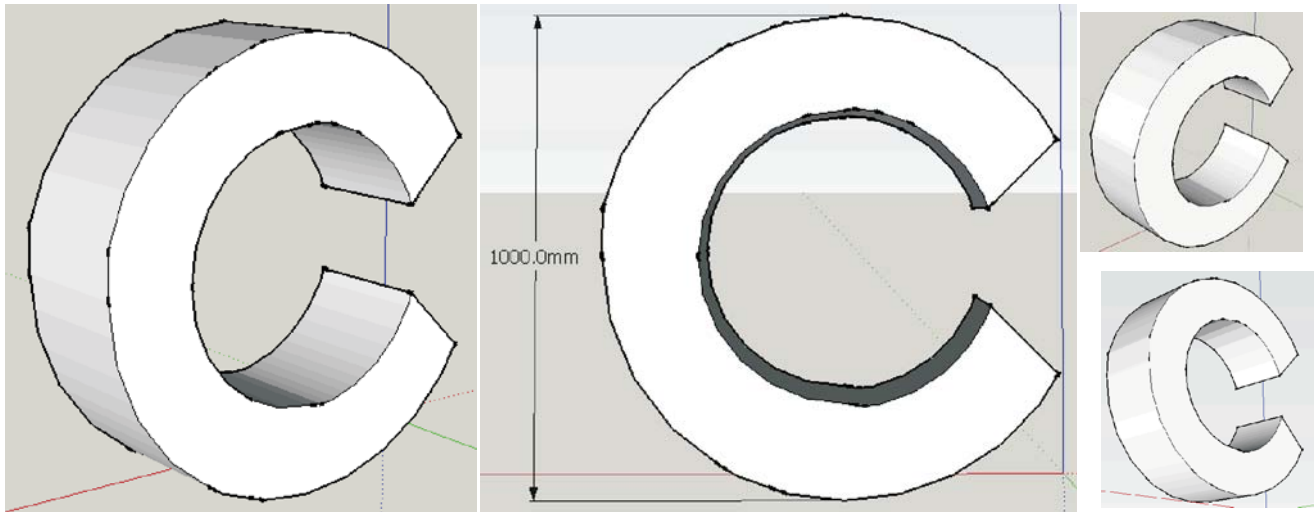

U ovoj vježbi treba nacrtati 3D slovo C. Veličina slova nije bitna, ali je bitno da se nacrtano slovo C može upisati u kvadrat. Slova C treba da izgleda kao na slikama iznad.

Vježba broj 4 - piramida od kockica

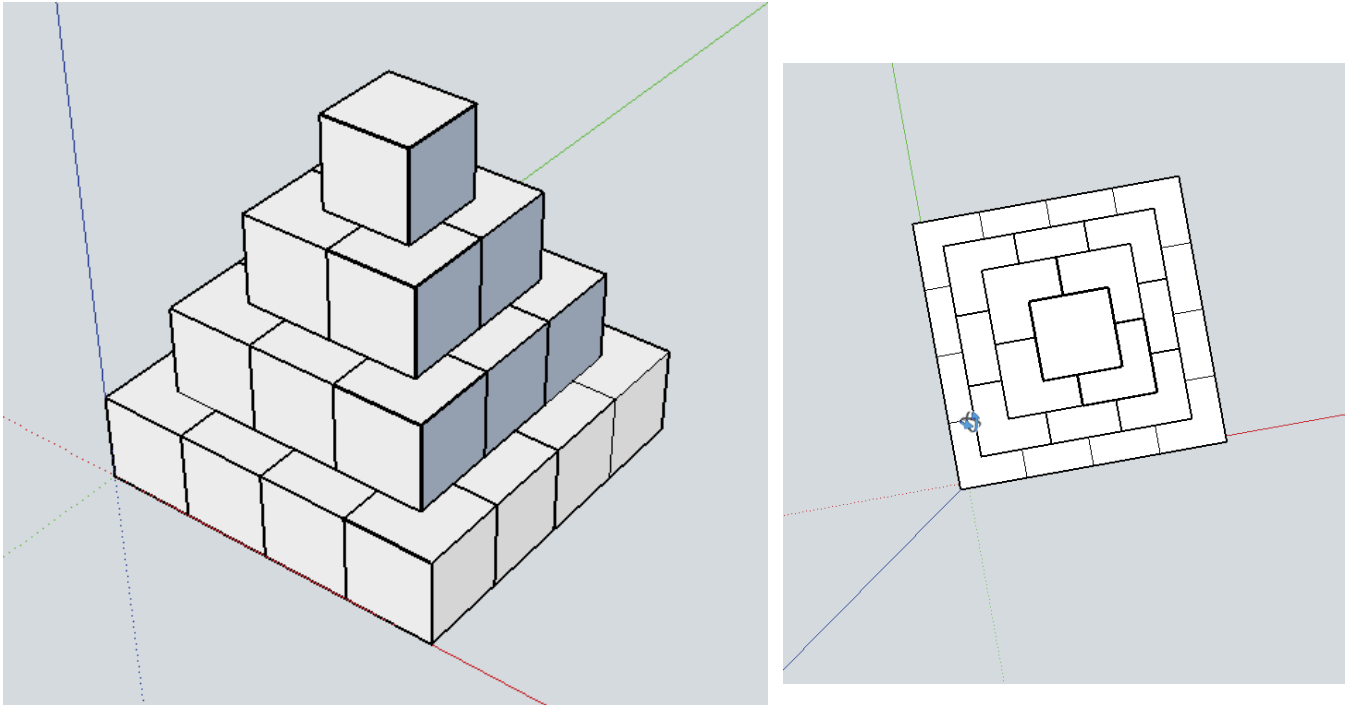

U ovoj nacrtati piramidu od kockica. Model ove figure je prikazan na slici. Primjetite položaj osa.